

System

Design Claudio Caramel

Hang

Istruzioni di montaggio
Assembly instruction
Montageanleitung
Instructions de montage
Instrucciones de montaje

DESALTO

Items List

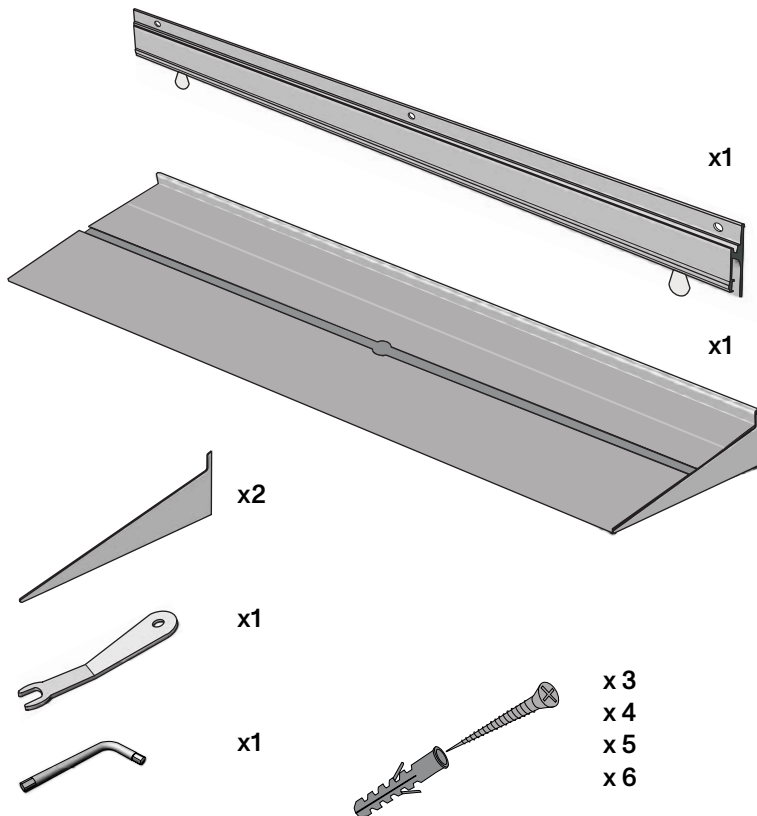

IT I tasselli forniti in dotazione sono indicati per fissaggio in: calcestruzzo, mattone pieno, pietra naturale, forato "doppio UNI", forato in "Poroton", forato cemento o "Leca", spugnamento. Verificare il tipo e la tenuta della parete ed eventualmente utilizzare viti e tasselli alternativi adeguati.

EN The rawlplugs provided are suitable for fixing to: concrete, full brick, natural stone, double UNI-standard perforated brick, "Poroton" perforated brick, perforated cement or spongy "Leca" cement. Check the type and fastness of the wall and possibly use suitable alternative screws and rawlplugs.

DE Die mitgelieferten Dübel eignen sich zur Montage auf Mauerwerk aus: Beton, Vollziegel, Naturstein, Lochziegeln Typ "UNI doppelt", Lochziegeln Typ "Poroton", Lochziegeln aus Zement oder Typ "Leca", geschäumter Zement. Kontrollieren

Sie die Entsprechung der Dübel zum Mauerwerk, und benutzen Sie ggf. andere und besser angemessene Dübel und Schrauben.

FR Les chevilles qui sont fournies sont indiquées pour la fixation dans: le béton, les briques pleines, la pierre naturelle, mur percé "double UNI", percé en "Poroton", en ciment ou "Leca", en béton mousse. Contrôler le type et la tenue du mur et, éventuellement, utiliser des vis et d'autres chevilles appropriées.

ES Los tacos incluidos en dotación para colocar en: hormigón, ladrillo completo, piedra natural, agujerado "doble UNI", agujerado en "Poroton", cemento agujerado o "Leca", cemento esponja. Verificar el tipo y el aguante de la pared y si es necesario utilizar tornillos y tacos alternativos más adecuados.

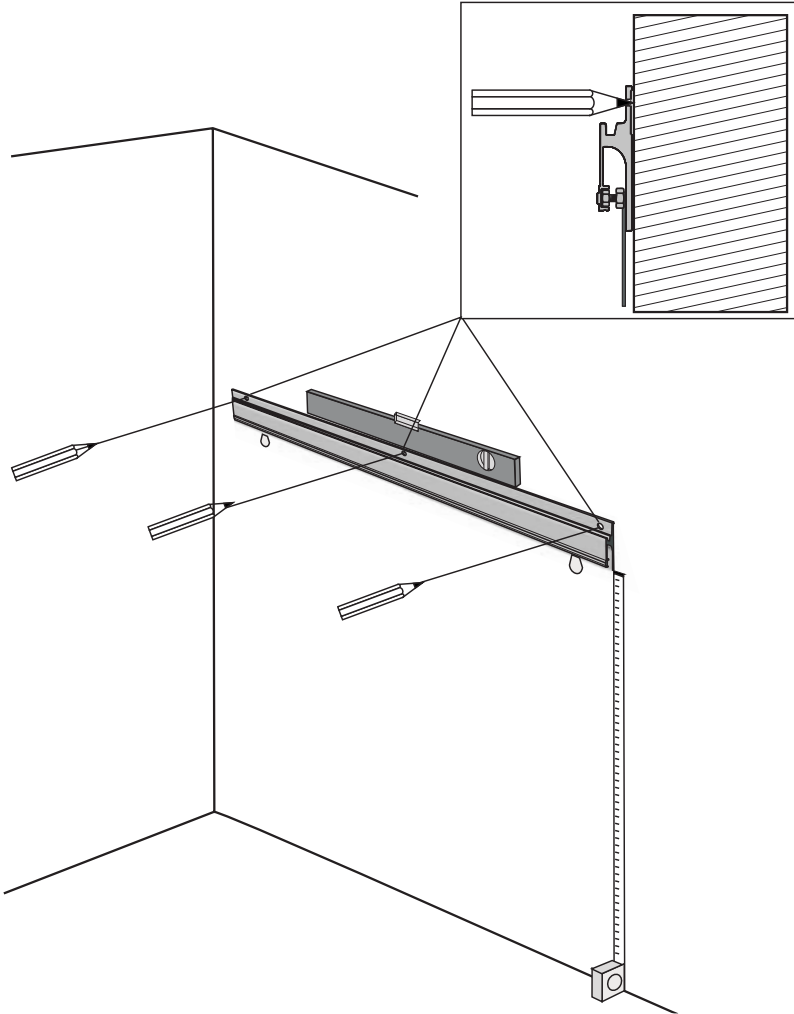

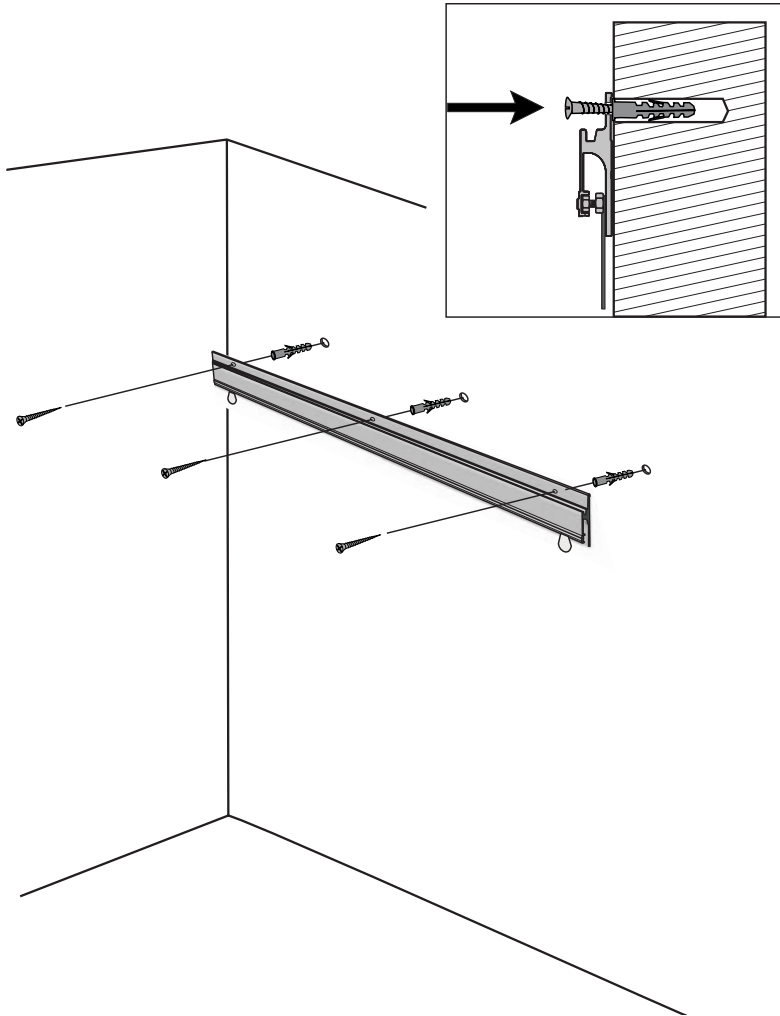

IT (A) Agganciare la mensola al profilo e (B) successivamente bloccarla avvitando i grani posizionati sul fondo.

EN (A) Connect the shelf to the profile and (B) subsequently lock it in position by screwing in the dowels positioned on the bottom.

DE (A) Haken Sie das Regal in das Profilelement ein, (B) und blockieren Sie es

anschließend, indem Sie die auf dem Boden präsenten Dübelstifte festziehen.

FR (A) Accrocher l'étagère sur le profil, (B) puis la bloquer en vissant les vis sans tête qui se trouvent sur le fond.

ES (A) Enganchar la balda al perfil y (B) sucesivamente bloquearla atornillando las piezas posicionados en el fondo.

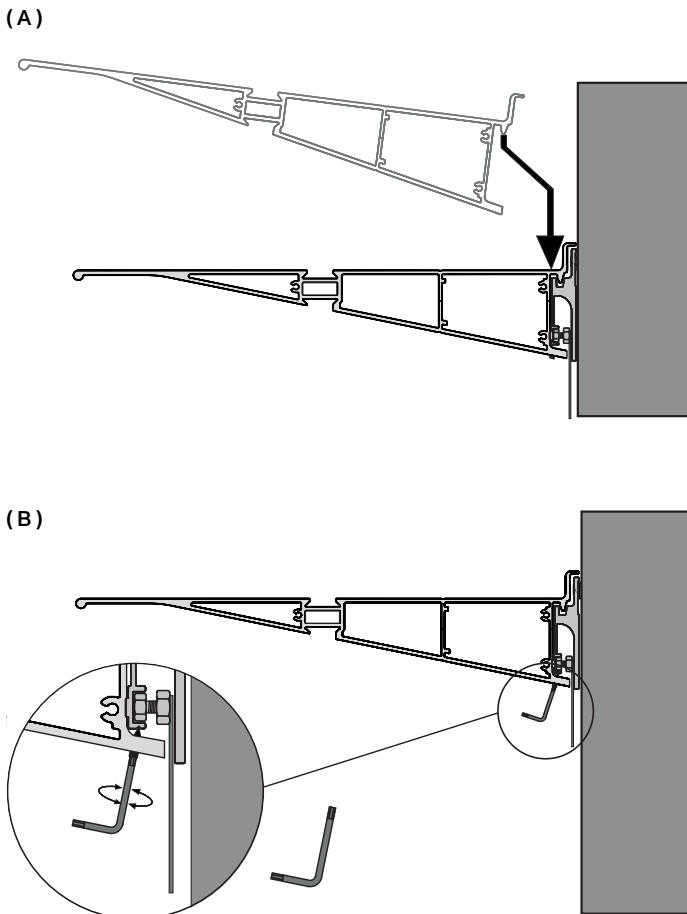

IT (A) se la mensola non risultasse perfettamente orizzontale, regolare con la chiave in dotazione le viti indicate dai talloncini rossi (2). Terminate tutte le regolazioni strappare i talloncini (3).

EN (A) If the shelf is not perfectly horizontal, adjust the screws indicated by the red labels (B) with the key provided. Once all the adjustments are finished, tear off the labels (C).

DE (A) Wenn das Regal nicht perfekt horizontal sein sollte, so kann die Neigung mit dem mitgelieferten Schlüssel über Einstellung der mit den roten Etiketten markierten (B)

Schrauben geregelt werden. Entfernen Sie nach erfolgter Regelung die roten Etiketten (C).

FR (A) Si l'étagère n'est pas parfaitement horizontale, à l'aide de la clé fournie à cet effet, régler les vis qui sont indiquées par les petits talons rouges (B). Tous les réglages étant effectués, arracher les petits talons (C).

ES (A) Si la balda no quedase perfectamente horizontal, regular con la llave incluida los tornillos indicados en las piezas rojas (B). Una vez terminadas las regulaciones arrancar las piezas (C).

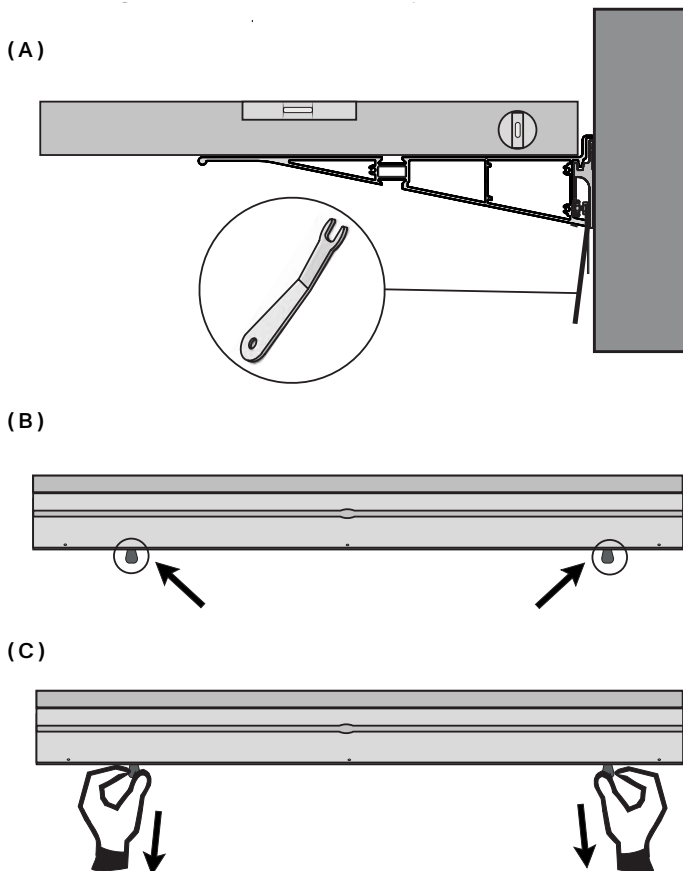

IT Inserire i fianchetti di chiusura; l'adesione avviene automaticamente mediante magneti.

EN Insert the closing side pieces; adhesion takes place automatically through magnets.

DE Setzen Sie die abschließenden Seitenteile ein; der Anschluß erfolgt automatisch mittels Magneten.

FR Insérer les petits bords de fermeture; l'adhésion se fait automatiquement au moyen d'aimants.

ES Introducir los laterales de cierre; la unión será automática mediante imanes.

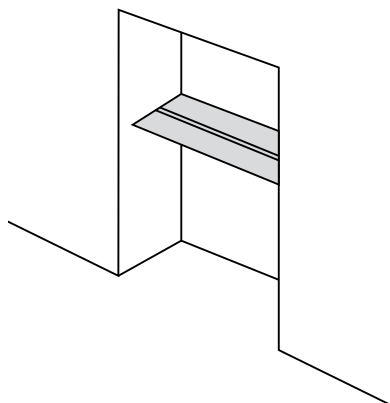
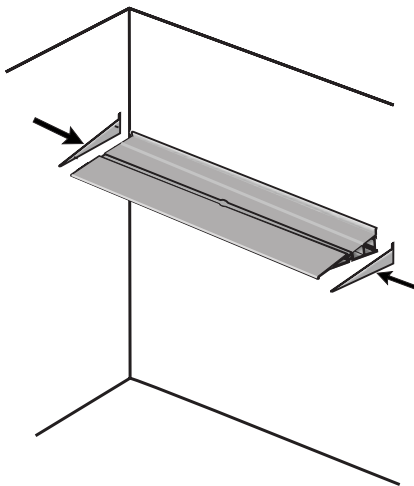

IT Nel caso di posizionamento in nicchia, inserire i fianchetti prima dell'istruzione n°3.

EN If positioning in a niche, insert the side pieces before instruction no. 3.

DE Bei Installation in einer Nische müssen die abschließenden Seitenteile vor Ausführung des Schritts Punkt 3 eingesetzt werden.

FR En cas de positionnement en niche, insérer les petits bords avant le point n° 3.

ES Se si coloca introducido en un hueco, introducir los laterales antes de la instrucción n°3.

IT L'inserimento di tutti gli accessori è facilitato dal foro presente al centro dei binari (superiore e inferiore) della mensola.

EN The insertion of all the accessories is facilitated by the hole present in the centre of the tracks (upper and lower) of the shelf.

DE Der Einsatz der Zubehörelemente wird durch die in der Mitte der (oberen und unteren)

Führungsschienen befindliche Bohrung vereinfacht.

FR L'insertion de tous les accessoires est facilitée par le trou qui se trouve au milieu des rails (supérieur et inférieur) de l'étagère.

ES La colocacion de todos los accesorios se facilita por el agujero presente en el centro del rail (superior e inferior) de la balda.

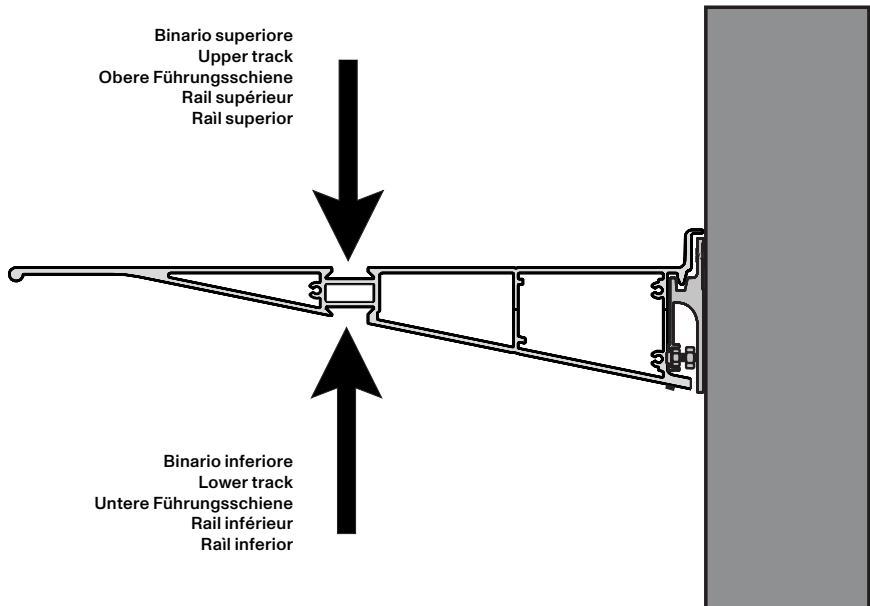

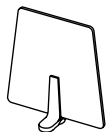
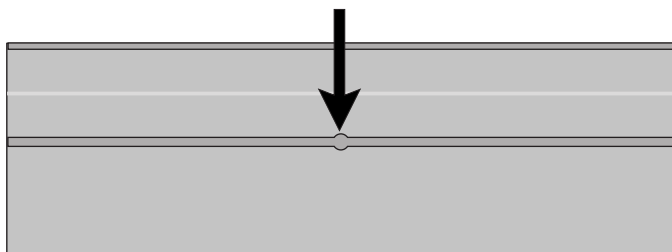
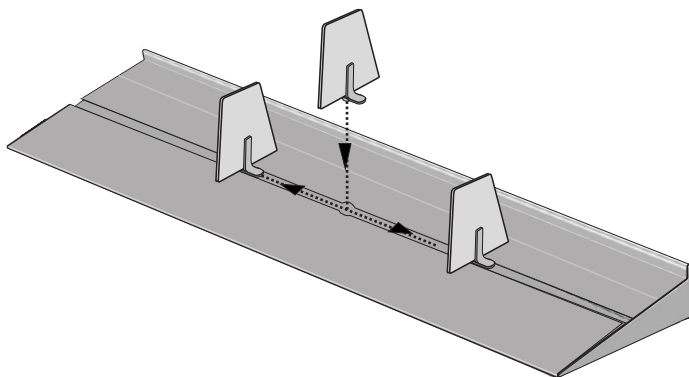

Fermalibri
Bookends
Buchstützen
Serre-livres
Sujetalibros



Gancio appendiabiti
Clothes hanger hook
Kleiderhaken
Portemanteau
Ganco colgador

Desalto Spa
Via per Montesolaro
22063 Cantù (CO)
Italy

T. +39 031 7832211
F. +39 031 7832290
info@desalto.it
www.desalto.it

06 / 2023

DESALTO