

# DESALTO

# TENDER

DESIGN DECOMA



ISTRUZIONI DI MONTAGGIO  
ASSEMBLY INSTRUCTION  
MONTAGEANLEITUNG  
INSTRUCTIONS DE MONTAGE  
INSTRUCCIONES DE MONTAJE

**MADE IN ITALY**

1

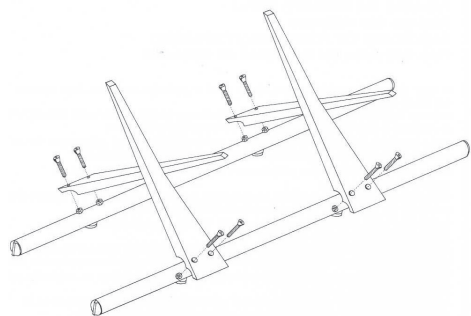

2

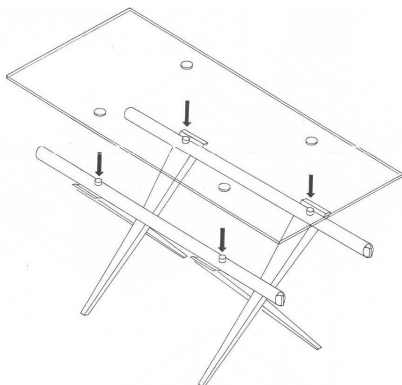

3

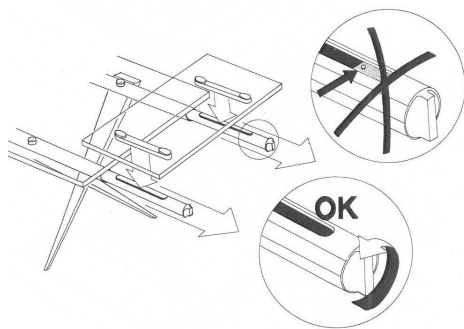

**In caso di non perfetto allineamento dei piani di prolunga col piano fisso operare nel modo seguente:**

**Estrarre i piani di prolunga (vedi sistema di allungamento), posizionarli al livello del piano fisso e verificare di quanto siano eventualmente da alzare o abbassare.**

If the extension leaf and the table top are not level and require adjustment, do as follows:

Draw out the extension leaf as shown 1-3 (extending system).

Si les rallonges ne sont pas parfaitement alignées avec le plateau fixe, se comporter comme suit:

Enlever les rallonges (v. Système de rallonge), les placer au niveau du plateau fixe et vérifier de combien il faudrait éventuellement les soulever.

In falle der nicht perfekten angleichung der verlaengerung mit der festen tischplatte, haldeln sie in folgender weise:

Die verlaengerungsplatte ausziehen (s. Hinausziehensystem) und auf die hoehe der festen tischplatte anheben. Feststellen wieviel mm. Eventuell auszugleichen sind.

En el caso de que no queden perfectamente alineadas las tablas de extension con el palmo

Fijo agase lo siguiente:

Extraer las tablas de extension (véase el sistema para alargar), ponganse en el nivel del plano fijo y verifiquese quanto se deben eventualmente alzar.

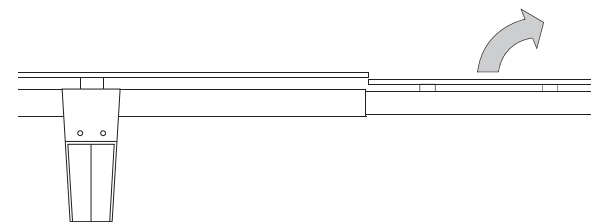

**Asportate il piano di prolunga ed appoggiatelo su una superficie morbida.**

Remove the extension and place it upside down on a soft surface.

Enlever la rallonge et avec précaution la poser retournée sur une surface douce.

Verlaengerungsplatte aus ihrem sitz vertikal herausheben-umdrehen und auf eine weiche.

Unterlage legen.

Extraed el plano de extension y apoyadlo al revés sobre una superficie suave.

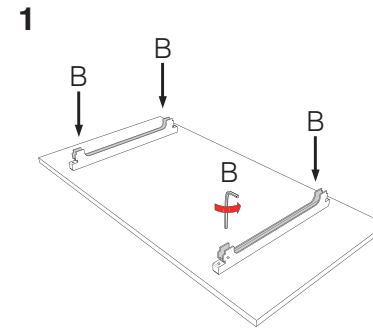
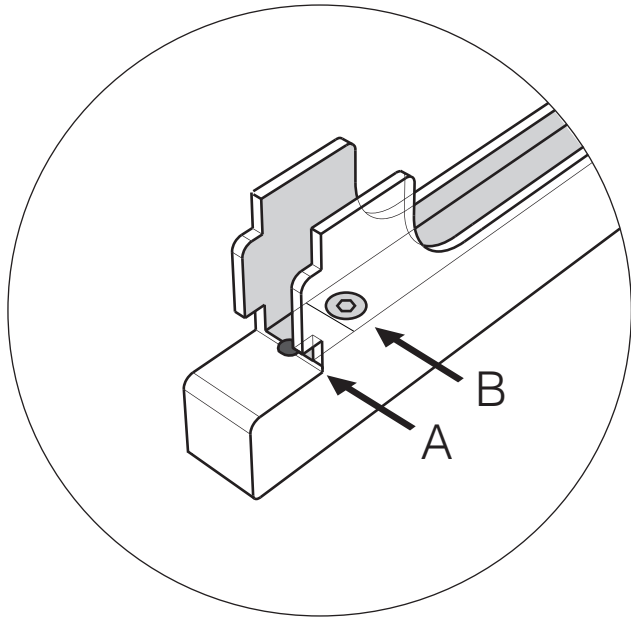

**Allentare le viti B.**

Loosen screws B.  
Desserer les vis B.  
Imbus-schrauben B einige mm. Aufschrauben.  
Aflojese los tornillos B.

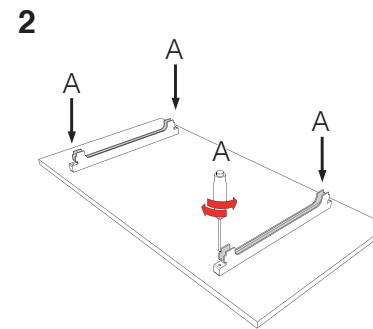

**Agendo sulle viti A si regola l'altezza del piano.**

Adjust extension height working on screws A.  
Régler la hauteur du plateau au moyen des vis A.  
Mit schlitz-schrauben A den beweglichen block  
Um die gewuenschten mm. Anheben oder senken.  
Moviendo los tornillos A regulese la altura de la tabla.

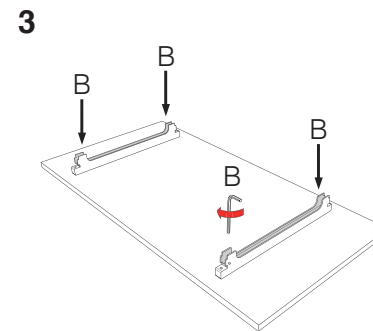

**Bloccare il piano con le viti B.**

Fix top with screws B.  
Bloquer le plateau avec les vis B.  
Mit imbus-schrauben B wieder konternicht zu fest anziehen.  
Fijese la tabla con los tornillos B.



**Eeguire l'operazione in due.**

**Fissare il piano di prolunga in parallelo al piano del tavolo.**

**Non inclinare.**

Remove the extension and place it upside down on a soft surface.

Enlever la rallonge et avec précaution la poser retournée sur une surface douce.

Verlaengerungsplatte aus ihrem Sitz vertikal herausheben-umdrehen und auf eine weiche Unterlage legen.

Extraed el plano de extencion y apoyadlo al revés sobre una superficie suave.

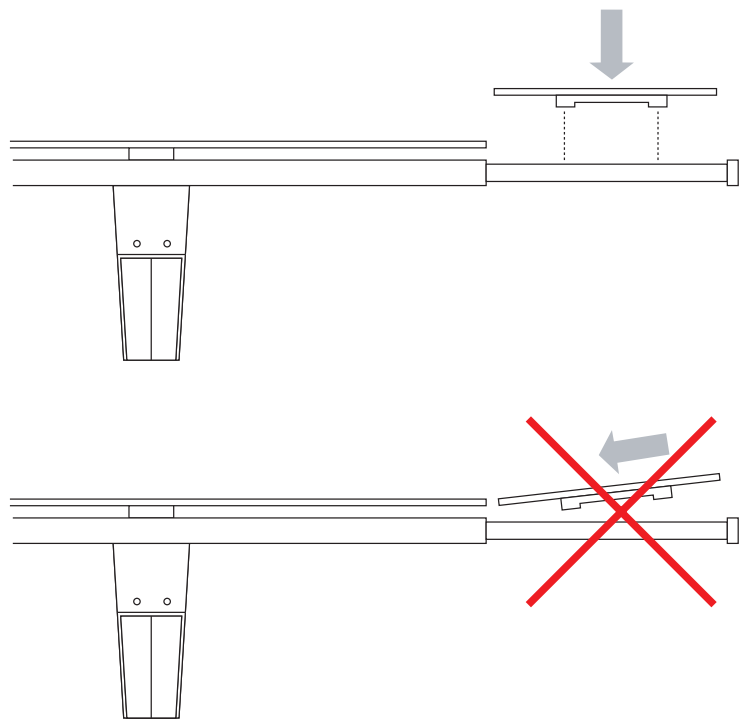

**1**

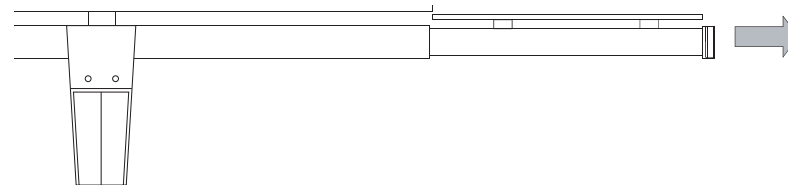

**2**

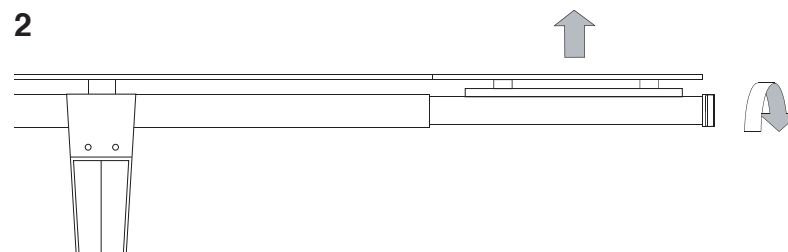

**3**

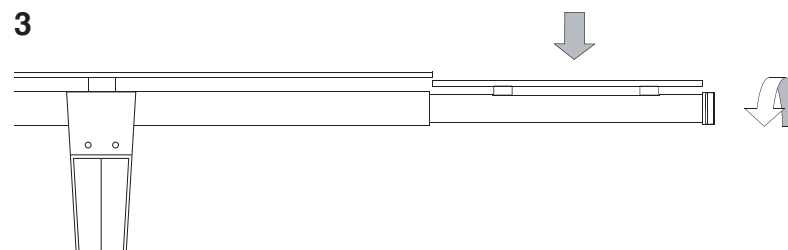

**4**

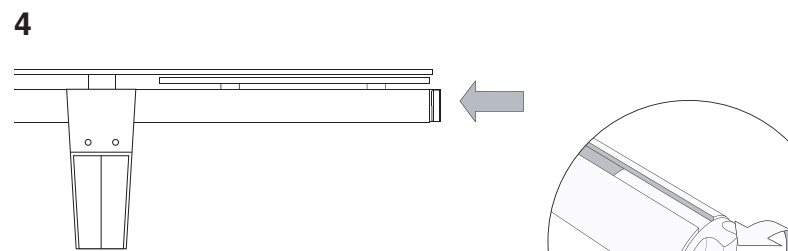

DESALTO  
VIA PER MONTESOLARO - C.P. 150  
22063 CANTÙ (COMO) ITALY  
TEL +39 031 7832211  
FAX +39 031 7832290

[INFO@DESALTO.IT](mailto:INFO@DESALTO.IT)  
[WWW.DESALTO.IT](http://WWW.DESALTO.IT)